



RCEL015-250

Elektro-Antriebe

Anweisung

Installation

1. Montage auf Armaturen gemäß Instruktion A
2. Elektrischer Anschluss gemäß Instruktion B
3. Einstellung gemäß Instruktion C
4. Handbetätigung gemäß Instruktion D

Anmerkung:

Nur elektrischer Anschluss gemäß Instruktion B ist notwendig für Antriebe die von Remote Control betriebsbereit auf einer Armatur geliefert sind.

WARNUNG!



Antrieb immer Stromlos machen bevor Deckelabbau. Beim Probelauf ohne Deckel mit Strom anliegend ist höchste Vorsicht geboten!

A. MONTAGE AUF EINER ARMATUR

1. Die Armatur manuell öffnen oder komplett schließen bevor der Antrieb montiert wird.
2. Den Antrieb manuell in Stellung Auf oder Zu fahren.
3. Prüfen ob der Antrieb und die Armaturenwelle in korrekter Position sind. Bitte beachten, dass der Antrieb und die Armatur in gleicher Position sein müssen.
4. Den Antrieb auf die Armatur montieren. Der montierte Antrieb und Armaturenwelle müssen zentriert aufgebaut sein. Bei Montage mit einem Montagesatz darf kein Spiel oder Verdrehung sein.
5. Mit der Handnotbetätigung prüfen, dass die Armatur ohne Widerstand zu bewegen ist.
6. Prüfen ob alle Schrauben korrekt angezogen sind.

B. ELEKTRISCHE ANSCHLÜSSE

Anmerkung:

Elektrische Anschlüsse dürfen nur von qualifiziertem Fachpersonal ausgeführt werden.

1. Schrauben lösen und Deckel abnehmen.
2. Spannungsangabe auf die Typenschilder prüfen.

3. Gemäß aufgeführten Schaltplan oder für Antriebe in Sonderausführung gemäß mitgeliefertem Sonderschaltplan anschließen. Der Schaltplan ist in neutraler Mittelstellung gezeichnet. (Armatur in Mittelstellung)
4. Beim Probelauf des Antriebes aus der Mittelstellung prüfen ob der Antrieb in die richtige Drehrichtung fährt.
5. Beim Probelauf die Endschaltereinstellung prüfen.
6. Überprüfung der Kabelverschraubung und der Verschluss-Stopfens auf Dichtigkeit.
7. Visueller Anzeiger prüfen und wenn erforderlich einstellen.
8. Deckel montieren.

Schaltplan Nr. NS-12000C. Standard

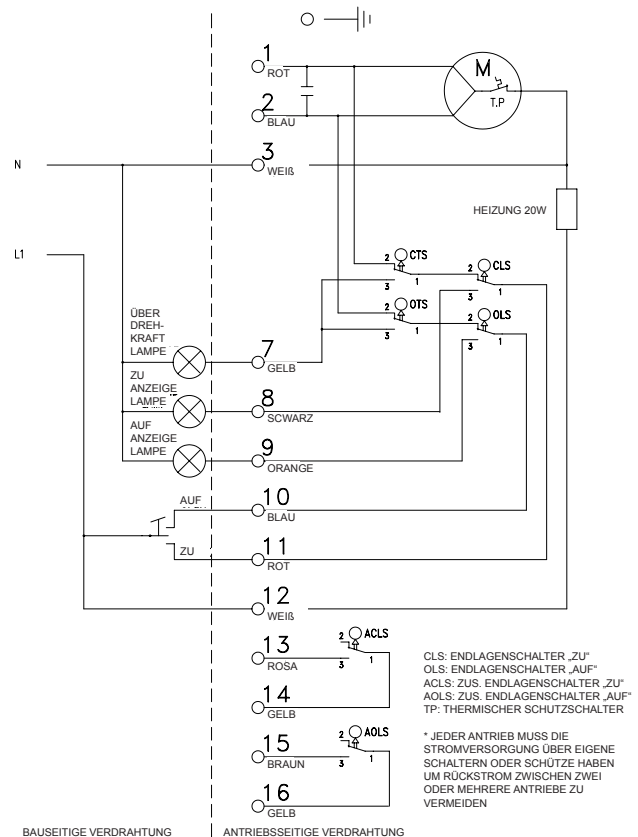

C. EINSTELLUNGEN

1. Nehmen Sie die Einstellung der Endschaltern (wenn erforderlich) gemäß Anweisung (a) vor.
2. Nehmen Sie die Einstellung der mechanische Endanschläge (wenn erforderlich) gemäß Anweisung (b) vor.
3. Den Antrieb mehrfach in beide Richtungen voll bis die Endlagen Probeschalten.
4. Die visuellen Anzeiger einstellen so dass er mit der Position der Armatur übereinstimmt.
5. Beim Probelauf die Schaltfunktionen prüfen.
6. Deckel montieren.

(a) Einstellung der Endlageschalter:

1. Deckel abbauen.
2. Den Antrieb manuell in Stellung Zu fahren.
3. Den Schaltnocken mit CLS markiert (unterer Nocken) einstellen
4. Den Antrieb manuell in Stellung Auf fahren.
5. Den Schaltnocken mit OLS markiert (oberer Nocken) einstellen
6. Probelauf durchführen.
7. Deckel montieren.

(b) Einstellung der mechanischen Endanschläge:

1. Antrieb elektrisch bis Endlage Zu fahren.
2. Die rechte Einstellschraube (für Stellung Zu) bis ein Widerstand entsteht eindrehen. Dann eine Umdrehung zurückdrehen und die Kontermutter anziehen.
3. Antrieb elektrisch bis Endlage Auf fahren.
4. Die linke Einstellschraube (für Stellung Auf) bis ein Widerstand entsteht eindrehen. Dann eine Umdrehung zurückdrehen und die Kontermutter anziehen.

Einstellung für metallisch dichtende Klappen nur durch Fachpersonal durchführen.

(c) Einstellung der Drehmomentschalter:

Drehmomentschalter benötigen im Normalbetrieb keine nachträgliche Einstürierung. Diese sind vom Werk einjustiert um den Antrieb und die Armatur von Überbelastungen zu schützen.

Wenn eine Einstellung doch notwendig ist, kontaktieren Sie Bitte unsere Techniker bevor die Einstellung durchgeführt wird.

D. HANDNOTBETÄTIGUNG

1. Den Umschalthebel in Richtung des Handrades ziehen bis der in Stellung bleibt. (Eventuell muss den Handrad etwa gedreht werden um die Einkupplung zu erreichen)
2. Armatur bis beliebige Stellung mit dem Handrad einstellen.
3. Zum schließen im Uhrzeigersinn drehen und zum öffnen gegen Uhrzeigersinn drehen.

Anmerkung:

Der Umschalthebel geht automatisch in die Autostellung zurück wenn der Antrieb elektrisch betätigt wird. Der Hebel kann nicht manuell zurückgestellt werden.



Einstellung Auf

Einstellung Zu

Ref Nr 439 / Art Nr 980439

Änderungen vorbehalten.

www.remotecontrol.se



Remote Control Sweden
Box 80
Kontrollvägen 15
SE-791 22 Falun
Sweden
Tel +46 (0)23 587 00
Fax +46 (0)23 587 45
www.remotecontrol.se
info@remotecontrol.se



Remote Control
Gutenbergstr. 22
DE-41564 Kaarst-Büttgen
Germany
Tel +49 (0)2131 795 760
Fax +49 (0)2131 795 76115
www.remotecontrol.de
info@remotecontrol.de



Remote Control Ltd
Unit 40, Trent Valley Works
Station Road, Rugeley
Staffordshire WS15 3HB
England
Tel +44 (0)1889 576 888
Fax +44 (0)1889 577 676
www.remotecontrol.co.uk
info@remotecontrol.co.uk



Remote Control Asia
No. 9, Kaki Bukit Road 1
#03-03, Eunos Technolink
Singapore 415938
Tel +65 6848 7150
Fax +65 6746 5815
www.remotecontrol.com.sg
info@remotecontrol.com.sg



Remote Control Inc
PO Box 355
386 Dry Bridge Rd
North Kingstown, RI 02852
USA
Tel +1 (0)401 294 1400
Fax +1 (0)401 294 3388
www.rciactuators.com
info@remotecontrol.us